

Filamatic

Su Especialista en Llenados de Líquidos

Filamatic, una división de la National Instrument, LLC ha servido a las industrias Farmacéuticas, Biotecnología, Salud, Contratos para Empaquetados, Cosméticos, Especialidades Químicas, y Alimenticias desde 1950. Nosotros proporcionamos una gama amplia de equipos, los que pueden ser fabricados de acuerdo a las demandas personales para su aplicación especial, y de acuerdo a su presupuesto.

Nosotros nos adherimos a las demandas siempre cambiantes de nuestros clientes, proporcionando sistemas para el llenado de líquidos de alto rendimiento, y confiables las que entregan valor, exactitud, cambios inmediatos, y de bajo costo para el propietario, año tras año. Hoy, como siempre, lo más importante en nuestro negocio radica en las relaciones fuertes y duraderas que disfrutamos con nuestros clientes.



Specialists in Liquid Filling Systems

4119 Fordleigh Road
Baltimore, Maryland 21215 USA
Phone 866-258-1914 or 410-764-0900

sales@filamatic.com
www.filamatic.com

Monobloc – Sistemas de Empaquetado Llenado/Terminado

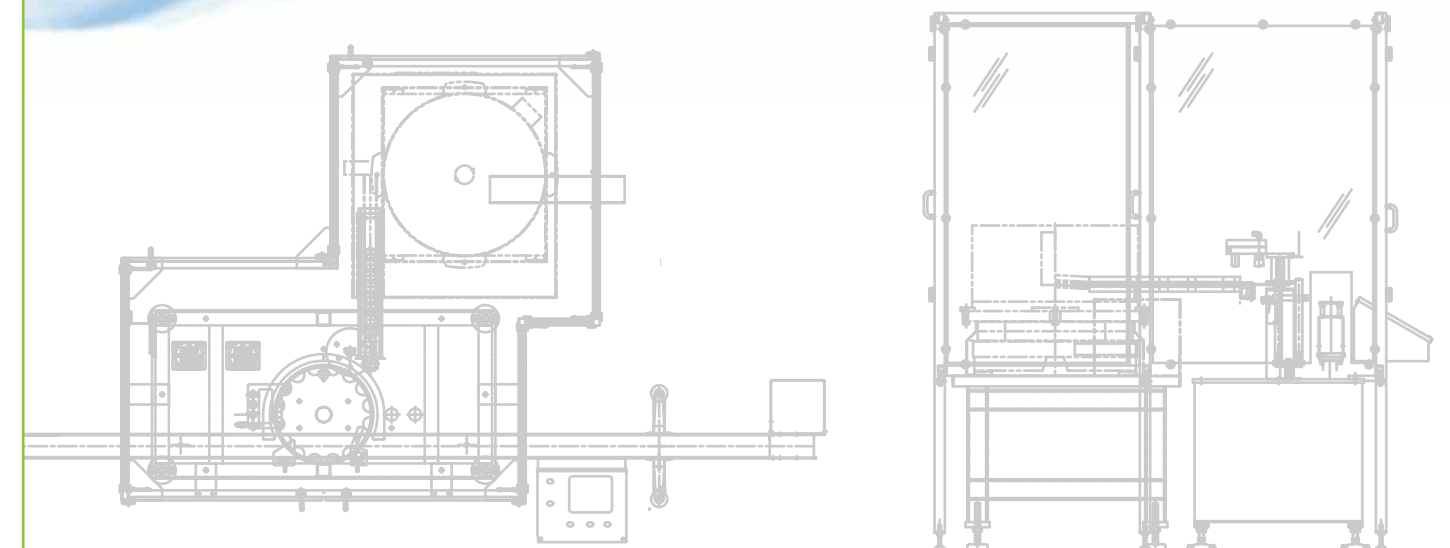

Características de la Monobloc Innumerables de Posibilidades

La Monobloc proporciona un rendimiento amplio de trabajos tales como, clasificación, alimentación, llenados, taponado, engrifado, tapado, etiquetado, y acumulador en un diseño compacto. Esta técnica actual en sistemas de llenados de líquidos tiene la capacidad de llenar productos desde acuosos hasta viscosos en varias formas y tamaños de envases.

- Contamos con una variedad en sistemas de medidoras de líquidos que proporcionan Rangos de llenados desde 0.5 ml hasta 500 ml por ciclo
- Contamos con una Pantalla HMI Táctil de uso amigable con programas manejados por un menú, que se ajustan electrónicamente a los parámetros operativos para el cambio rápido y fácil de herramientas
- Tecnología impulsada por servomotor
- Opcional, sistema de filtración HEPA



Versatilidad, Precisión, y Exactitud Sistema de Empacadora para Llenado/Terminado

Filamatic ofrece varios modelos los que pueden ser fabricados a la medida para su aplicación Especial. La versatilidad, precisión, y exactitud de la Monobloc, es la ideal para:

- Configuración especial de envases
- Tamaños de envases y volúmenes de llenados múltiples
- Requerimientos de Llenados Asépticos
- Aumento en automatización y eficiencia
- Investigación y Desarrollo
- Espacio compacto para la producción

Fabricada a la Medida, y Para Muchos Años de Producción



Mini-Monobloc
Ideal para tandas pequeñas de producción



MNB 2000
Sistema completo de llenado / terminado en sistemas de empacados

Servicio y Apoyo Antes, Durante, y Después de la Venta

Filamatic le proporcionará apoyo antes, durante, y después de la venta. Nuestro grupo de ingenieros técnicos de alta experiencia, identificarán la máquina ideal para la solución más favorable para su aplicación. Nuestro grupo de administración de proyectos designará una persona de contacto desde el principio hasta el final de su proyecto. Nuestros departamentos de técnicos especialistas, y de servicio al cliente, le proporcionarán un apoyo excelente por mucho tiempo hasta después de la venta.



MNB XT De Alta Velocidad
Una version de la MNB-2000 con mayor velocidad



Proudly built in the U.S.A.